

CLING PACK 7, 10

●クリングパック 7,10

春先のバックカントリーツアーに適した小型・軽量・多機能バックパックです。ワンデイツアーに最低限必要な装備を収納できるスペースを可能な限りの薄さの中で確保しました。これにより、荷物が身体に密着し、重心が身体側に近づくため滑走時に大変有効です。歩行時には、クイックアタッチベルトによりスキー板やスノーボード、スノーシューを取り付けることができます。また、チャチャパックシリーズを除くゼロポイント・スーパーウィッシュボーンシリーズの各モデルの前面に取り付けることができますので、ベースキャンプからのサブザックとしてもご使用いただけます。

CONSTRUCTION

バックサイドエントランス

メインポケットの開閉口を背面側に設けました。これにより、スキー板やスノーボードを取り付けたままでもバックを開閉できます。

クイックアタッチベルト

スキー板やスノーボード、スノーシューを取り付けるためのベルト。

ショルダーハーネス

フィット性の高い幾何学的形状のショルダーハーネス。

ゼロポイント・バックパックに装着する際はこのバックルを使用します。

チェストサポート

バックの安定感を高め、ショルダーハーネスの荷重を胸部全体に分散します。脇の下と同じ高さにセットして下さい。

バックパネルポケット

バックを背負ったまま使用できるポケット。マップケース等を収納するのに大変便利です。

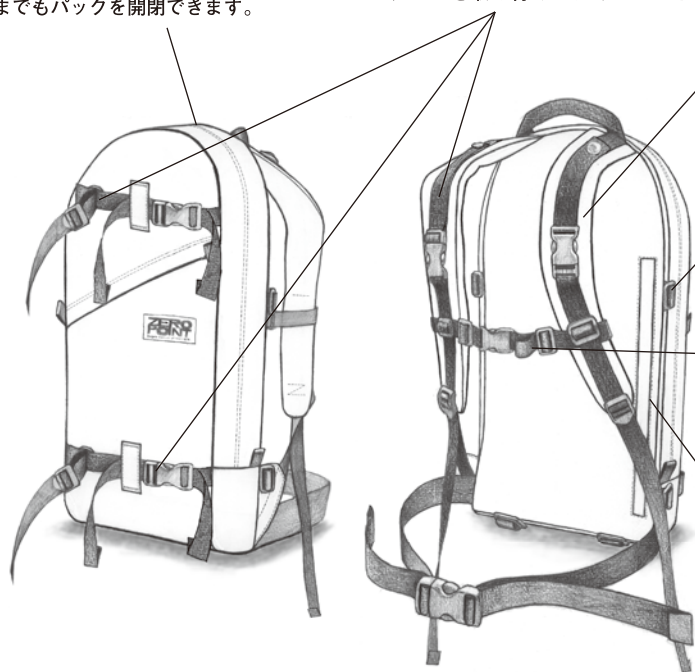

板の装着方法

スキー板を装着する際は図のように斜めに取り付けます。そうすることにより歩行時に踵が板に触れません。また、ショルダーハーネス上部のクイックアタッチベルトを併用するとより板が安定します。

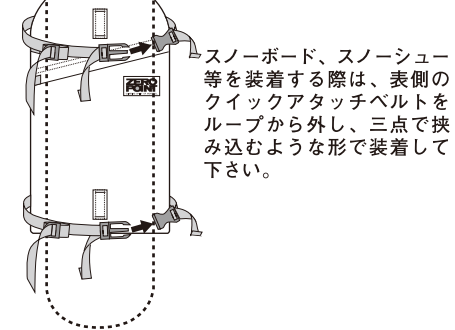
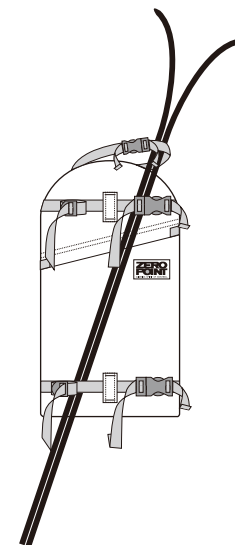

スノーボード、スノーシュー等を装着する際は、表側のクイックアタッチベルトをループから外し、三点で挟み込むような形で装着して下さい。